

# SPİRAL MIXER WITH FIXED BOWL SABİT KAZANLI OTOMATİK SPİRAL MİKSER



## HIZLI YOĞURMA

Knead More Dough in a Shorter Time



## ÇİFT DEVİRLİ

Double Speed



## SÜRE AYARI

Time Setting

Spiral hamur yoğurma makineleri, fırın ve pastanelerde yoğurma işlemini hızlandırarak tercih edilen bir ekipmandır. Bu makineler aynı zamanda daha homojen bir hamur karışımı oluşturur ve bu da ekmeğin daha büyük ve lezzetli olmasını sağlar.

Spiral hamur yoğurma makineleri, hamur işleri üreten işletmeler için vazgeçilmez bir araçtır. Hem manuel hem de otomatik çalışma seçenekleri sunar ve çeşitli zaman ayarları ile kullanıcıların ihtiyaçlarına uyum sağlar.

### Sessiz Çalışma:

Kayış kasnak sistemi sayesinde bu makine sessiz bir şekilde çalışır, işyerindeki gürültüyü minimumda tutar ve rahat bir çalışma ortamı sunar.

### Quiet Operation:

The belt-pulley system ensures quiet machine operation, minimizing workplace noise and providing a comfortable working environment.

### Çift Devirli Motor:

İki hız seviyesi sunan çift devirli motor, farklı hamur türlerine uygun yoğurma sağlar.

### Dual-Speed Motor:

The dual-speed motor offers two different speed levels, allowing for ideal kneading consistency for various dough types.

Spiral dough kneading machines are preferred equipment in bakeries and pastry shops for expediting the kneading process. These machines also create a more homogeneous dough mixture, resulting in larger and more delicious bread.

Spiral dough kneading machines are indispensable tools for businesses involved in dough-based products. They offer both manual and automatic operation options and can be adjusted with various time settings to accommodate the needs of users.

### Güvenlik Fonksiyonları:

Acil durdurma fonksiyonu ve kazan kapağındaki güvenlik sistemi kullanıcıların güvenliğini sağlar.

### Safety Functions:

It includes an emergency stop function and a safety system on the bowl lid, ensuring user safety.

### Paslanmaz Çelik Malzeme:

Kazan, spiral kol ve kesme bıçağı yüksek kaliteli paslanmaz çelikten üretilmiştir, uzun ömürlüdür ve hijyenik bir ortam sağlar.

### Stainless Steel Construction:

The tank, spiral arm, and cutting blade are constructed from high-quality stainless steel, ensuring durability and a hygienic environment.



# SPIRAL MIXER WITH FIXED BOWL

## SABİT KAZANLI OTOMATİK

## SPIRAL MİKSER

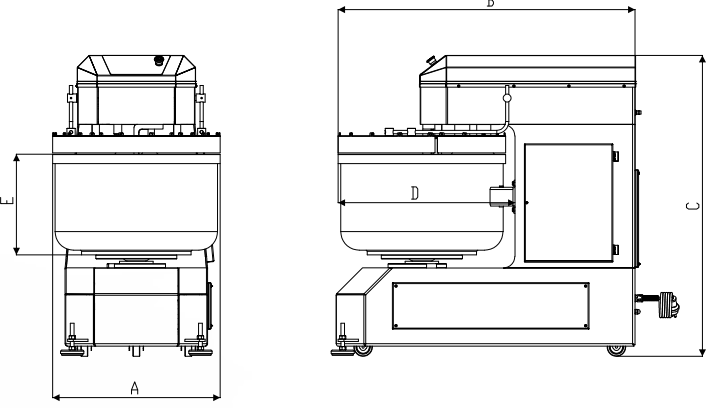

| MODEL  | SM 25                                  | SM 40                                  | SM 50                                   | SM 75                                  | SM 100                                 | SM150                                   |
|--|--|--|---|--|--|---|
| Hamur Kapasitesi (kg) / Capacity of Dough (kg)   | 40                                     | 60                                     | 100                                     | 120                                    | 200                                    | 250                                     |
| Un Kapasitesi (kg) / Capacity Of Flour (kg)  | 25                                     | 35                                     | 62,5                                    | 80                                     | 125                                    | 150                                     |
| Kazan Ölçüleri øxh (mm)(DxE) / Size Of Bowl øxh (mm)(DxE)  | 530X320(70lt)                          | 600X350(100lt)                         | 700X370(170lt)                          | 800X430(220lt)                         | 900X470(340lt)                         | 1000X470(420lt)                         |
| Genişlik-A (mm) / Width-A (mm)   | 560                                    | 625                                    | 725                                     | 830                                    | 930                                    | 1130                                    |
| Derinlik-B (mm) / Depth/Length-B (mm)  | 1055                                   | 1110                                   | 1300                                    | 1300                                   | 1520                                   | 1565                                    |
| Yükseklik-C (mm) / Height-C (mm)   | 1120                                   | 1175                                   | 1300                                    | 1300                                   | 1500                                   | 1540                                    |
| Spiral Döndürme Motor Gücü ve Devri (kw(hp)-dev/dk)<br>Spiral Rotation Motor Power and Cycle (kw(hp)-dev/dk) | 1,5-2,5 kw (4/2 hp)<br>700x1400 dev/dk | 1,5-2,5 kw (4/2 hp)<br>700x1400 dev/dk | 3,5/5,5 kw(8/4,7 hp)<br>700x1400 dev/dk | 3,5 /5,5 kw(9/6 hp)<br>700x1400 dev/dk | 5,5/7,5 kw(11/7 hp)<br>700x1400 dev/dk | 7,5/11 kw(16/10,5hp)<br>700x1400 dev/dk |
| Spiral Dönüş Hızı (dev/dk) / Spiral Rotation Speed (rpm)   | 105-210                                | 105-210                                | 105-210                                 | 107-215                                | 107-215                                | 107-215                                 |
| Kazan Döndürme Motor Gücü ve Devri (kw(hp)-dev/dk) /<br>Bowl Rotation Speed (kw(hp)-rpm)                     | 1,1 KW 900 dev/dk (rpm)                |  |   | 1,5 KW (2HP)900 dev/dk (rpm)           |  |   |
| Kazan Dönüş Hızı (dev/dk) / Bowl Rotation Speed (rpm)  | 15                                     | 15                                     | 15                                      | 15                                     | 15                                     | 15                                      |
| Elektrik Bağlantısı / Electrical Connection  | 3P+N+PE                                | 3P+N+PE                                | 3P+N+PE                                 | 3P+N+PE                                | 3P+N+PE                                | 3P+N+PE                                 |
| Kontrol Sistemi / Control System   | Manuel veya Dijital/Manual or Digital  |  |   |  |  |   |
| Elektrik Gücü (kw) / Electrical Power (kw)   | 4                                      | 4                                      | 9                                       | 9                                      | 13                                     | 18,5                                    |
| Makine Ağırlığı (kg) / Weight of Machine (kg)  | 250                                    | 430                                    | 530                                     | 635                                    | 900                                    | 930                                     |

